

# Kit de montaje

## MHV-BT-F0304-G11

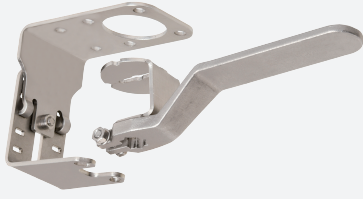

- Montaje sencillo
- No se requiere orificio en el eje de transmisión
- Palanca manual incluida
- Solución integral de acero inoxidable
- Según norma
- Regulable en altura

Juego de montaje ajustable para válvulas de accionamiento manual de tamaños F03 y F04 conforme a EN ISO5211, eje cuadrado G = 11 mm, altura mínima 13 mm

### Dimensiones

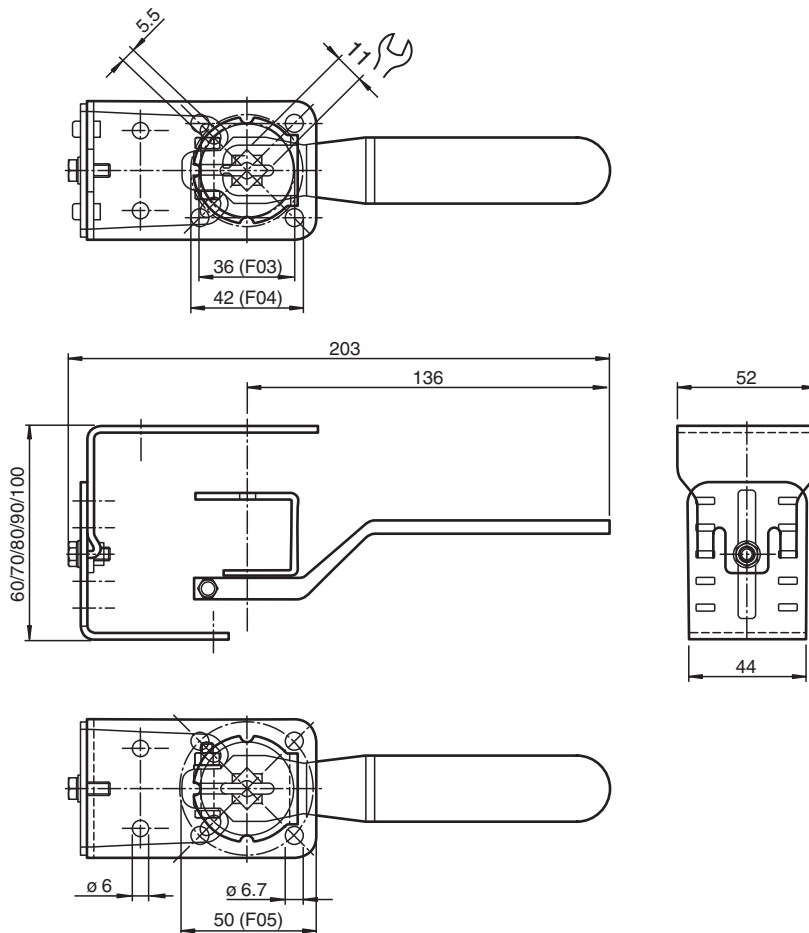

### Datos técnicos

#### Datos generales

Fecha de publicación: 2025-06-04 Fecha de edición: 2025-06-04 : 70140235\_spa.pdf

Consulte "Notas generales sobre la información de los productos de Pepperl+Fuchs".

Pepperl+Fuchs Group  
www.pepperl-fuchs.com

EE. UU.: +1 330 486 0001  
fa-info@us.pepperl-fuchs.com

Alemania: +49 621 776 1111  
fa-info@de.pepperl-fuchs.com

Singapur: +65 6779 9091  
fa-info@sg.pepperl-fuchs.com

**PF** PEPPERL+FUCHS

## Datos técnicos

Sensores y actuadores adecuados	Sensores dobles, serie -F25 con accionador BT32... Sensores dobles, serie -F25K con accionador BT32... Sensores dobles, serie -F31 con accionador BT65... Sensores dobles, serie -F31K con accionador BT65... Sensores dobles, serie -F31K2 con accionador BT65...
<b>Conformidad con la normativa</b>	
Estándares	DIN EN ISO 5211/DIN 3337
<b>Datos mecánicos</b>	
Material	acero inoxidable 1.4301 / AISI 304 para placas y piezas de plegado de chapa metálica Acero inoxidable 1.4305 / AISI 303 para ejes Acero inoxidable 1.4408/AISI 316 para la palanca
Masa	405 g
Dimensiones	
Anchura	52 mm
Longitud	203 mm
<b>Información general</b>	
Nota	Para el juego de montaje, se debe solicitar una placa adaptadora y, en función de esto, otros accesorios.