

Anneau de montage VOS-IL-MH05

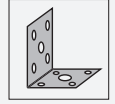

- Montage simple
- Pour montage sur anneau lumineux VOS VOS-IL-F236W-*

Anneau de montage pour la fixation d'accessoires optiques sur anneau lumineux VOS

Fonction

Anneau de montage pour la fixation de disques filtrants optiques sur anneau lumineux.

Dimensions

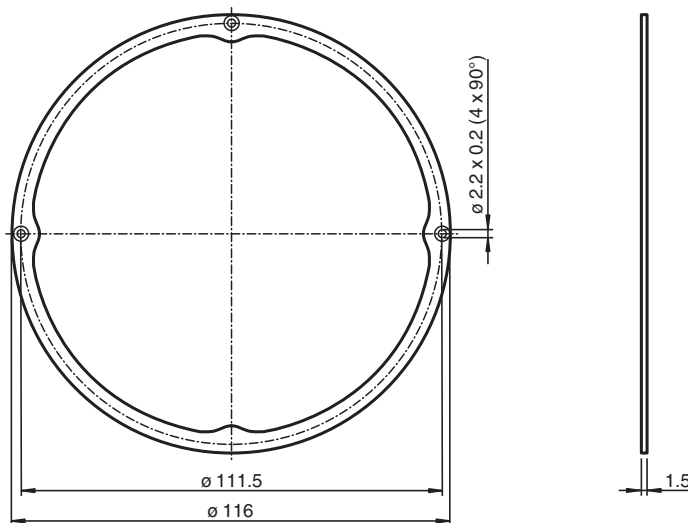

Données techniques

Caractéristiques mécaniques

Matériau	aluminium, anodisé
Masse	10 g
Fixation	éléments de fixation inclus