



support de montage

EXG-08

- Support à serrage pour corps cylindrique fileté
- Convient pour détecteurs M8
- Remplacement simple et rapide sans nouvel ajustage
- Livré avec 2 écrous

bride de fixation pour montage rapide avec butée

Dimensions

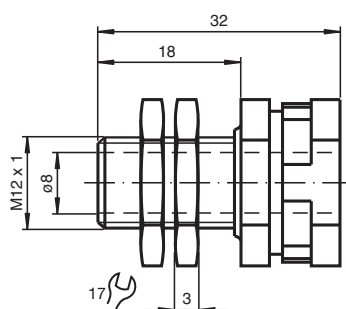

Données techniques

Caractéristiques générales

Diamètre intérieur 8 mm

Caractéristiques mécaniques

Matériau laiton nickelé

Dimensions filetage M12 x 1