

# Adaptador de puntas de sondas

## PTA-08-50



- Para aplicaciones con problemas de espacio
- Para sensores con diámetro de 8 mm

Adaptador de puntas de sondas

### Dimensiones

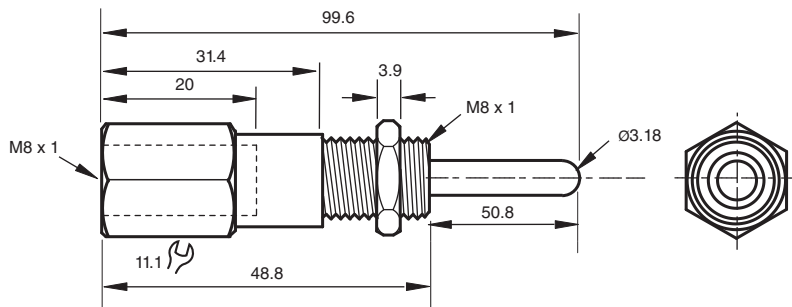

### Datos técnicos

#### Datos mecánicos

Material	acero inoxidable
Nota	Ruta de la sonda Para activación: 0,13-0,25 mm Máximo: 1,93 mm

#### Información general

Nota	Para obtener los mejores resultados, utilice un sensor de 12 mm con un rango de detección "apantallado" estándar (Sn=2 mm).
------	---

Fecha de publicación: 2022-03-18 Fecha de edición: 2022-03-23 : 904110\_spa.pdf

Consulte "Notas generales sobre la información de los productos de Pepperl+Fuchs".

Pepperl+Fuchs Group  
www.pepperl-fuchs.com

EE. UU.: +1 330 486 0001  
fa-info@us.pepperl-fuchs.com

Alemania: +49 621 776 1111  
fa-info@de.pepperl-fuchs.com

Singapur: +65 6779 9091  
fa-info@sg.pepperl-fuchs.com

 PEPPERL+FUCHS