

Optoelektronische Sensoren, Zubehör

ML17-OA-25H



- Horizontale Schlitzöffnung
- Reduziert übermäßige Verstärkung des ML17-Sensors
- Satz mit 2 Stück
- Aufschnappmontage

Optische Blende



Abmessungen

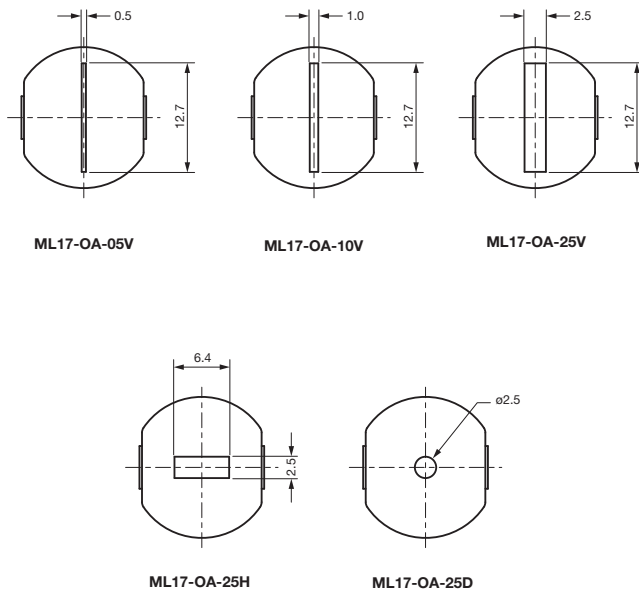

Technische Daten

Mechanische Daten

Material Edelstahl

Passende Serien

Serie ML17

Veröffentlichungsdatum: 2022-07-11 Ausgabedatum: 2022-07-11 Dateiname: 908814_ger.pdf

Beachten Sie „Allgemeine Hinweise zu Pepperl+Fuchs-Produktinformationen“.

Pepperl+Fuchs-Gruppe
www.pepperl-fuchs.com

USA: +1 330 486 0001
fa-info@us.pepperl-fuchs.com

Deutschland: +49 621 776 1111
fa-info@de.pepperl-fuchs.com

Singapur: +65 6779 9091
fa-info@sg.pepperl-fuchs.com

PF PEPPERL+FUCHS