



Referencia de pedido

GLD3-RT/95/147

Barrera óptica de horquilla
con conector macho M8 x 1, 4 polos

Características

- Programable vía pulsadores
- Sensibilidad ajustable
- Detección de etiquetas de papel y película, incluidas las variantes transparentes

Dimensiones

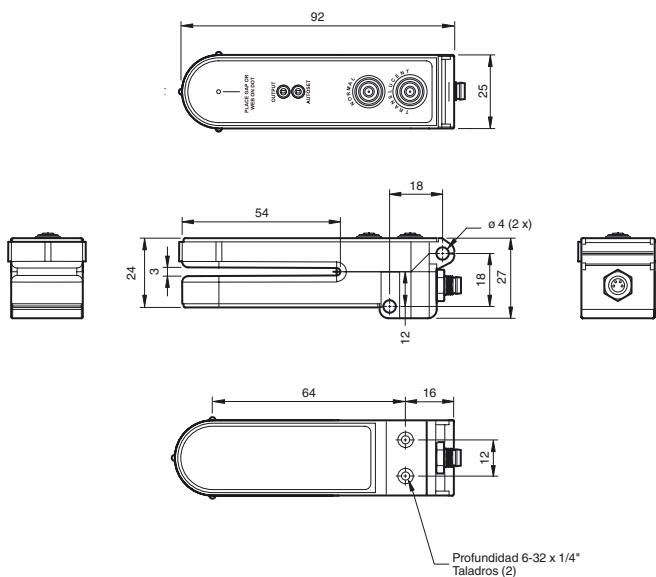

Conexión eléctrica

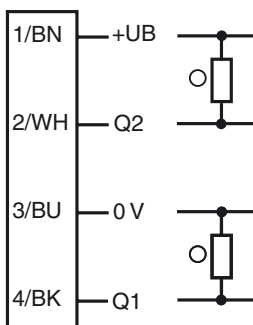

○ = conmutación claro
● = conmutación oscuro

Fijación de acordar



Color del conductor según EN 60947-5-2

1	BN
2	WH
3	BU
4	BK

Fecha de publicación: 2020-01-14 20:57 Fecha de edición: 2020-01-14 911541_spa.xml

Datos técnicos**Datos generales**

Emisor de luz	LED
Tipo de luz	Luz alterna, roja
Anchura de horquilla	3 mm
Profundidad de la horquilla	54 mm

Elementos de indicación y manejo

Indicación de la función	2 indicadores LED
--------------------------	-------------------

Datos eléctricos

Tensión de trabajo	U_B	10 ... 30 V CC
Rizado		10 %
Corriente en vacío	I_0	≤ 45 mA

Salida

Tipo de conmutación	conmutación claro/oscuro	
Señal de salida	1 NPN y 1 PNP Protección contra cortocircuito y sobrecarga Protección contra inversión de polaridad	
Corriente de conmutación	máx. 150 mA	
Caída de tensión	U_d	≤ 1,5 V
Frecuencia de conmutación	f	5 kHz
Tiempo de respuesta	≤ 100 μs	

Conformidad

Norma del producto	EN 60947-5-2
--------------------	--------------

Condiciones ambientales

Temperatura ambiente	-40 ... 70 °C (-40 ... 158 °F)
Temperatura de almacenaje	-40 ... 70 °C (-40 ... 158 °F)

Datos mecánicos

Anchura de la carcasa	25 mm
Altura de la carcasa	27,21 mm
Grado de protección	IP66
Conexión	Conector macho M8 x 1, 4 polos
Material	
Carcasa	PPS termoplástico
Salida de luz	Zylex
Masa	53,86 g

Autorizaciones y Certificados

Autorización UL	cULus
Autorización CCC	Los productos cuya tensión de trabajo máx. ≤36 V no llevan el marcado CCC, ya que no requieren aprobación.
Certificados	CE
EEUU	cULus
Canadá	cULus

Programación de la serie GLD3**Programación de etiquetas estándar:**

1. Utilice las guías de alineación externas de la carcasa del sensor para colocar el punto de alineación sobre el espacio para la etiqueta.
2. Pulse el botón de aprendizaje con la etiqueta "Normal" (Normal) durante 1 segundo.
3. El LED de autoajuste verde parpadeará varias veces muy deprisa durante el proceso de aprendizaje.

Si el aprendizaje se realiza correctamente, el LED de autoajuste verde se enciende.

Si el aprendizaje no se realiza con éxito, el LED de autoajuste verde y el LED de salida rojo parpadean 2 veces muy despacio y, a continuación, el LED de autoajuste verde se enciende.

Programación de etiquetas translúcidas:

1. Utilice las guías de alineación externas de la carcasa del sensor para colocar el punto de alineación sobre el espacio para la etiqueta.
2. Pulse el botón de aprendizaje con la etiqueta "Translucent" (Translúcido) durante 1 segundo.
3. El LED de autoajuste verde parpadeará varias veces muy deprisa durante el proceso de aprendizaje.

Si el aprendizaje se realiza correctamente, el LED de autoajuste verde se enciende.

Si el aprendizaje no se realiza con éxito, el LED de autoajuste verde y el LED de salida rojo parpadean 2 veces muy despacio y, a continuación, el LED de autoajuste verde se enciende.

Claro/oscuro:

La salida del sensor se puede invertir pulsando simultáneamente los botones Normal y Translucent. El LED de salida rojo y la salida del sensor cambian de estado.