



Codifica prodotto

DK50-UV-609/115b/147

Sensore del luminescenza delle linee stampate

con cavo fisso e connettore M12, 5 poli

Caratteristiche

- Rilevamento di segni di gesso fluorescente, colla trasparente, sigilli a prova di manomissione e altri segni che i sensori di contrasto normali non sono in grado di rilevare
- Rilevamento di segni o sfondi irregolari
- Rilevamento di segni invisibili o quasi invisibili
- Costruzione compatta e poco ingombrante
- Timer integrale disponibile
- Apprendimento automatico o incrementale
- Differenziazione dei livelli di contrasto luminosot

Dimensioni

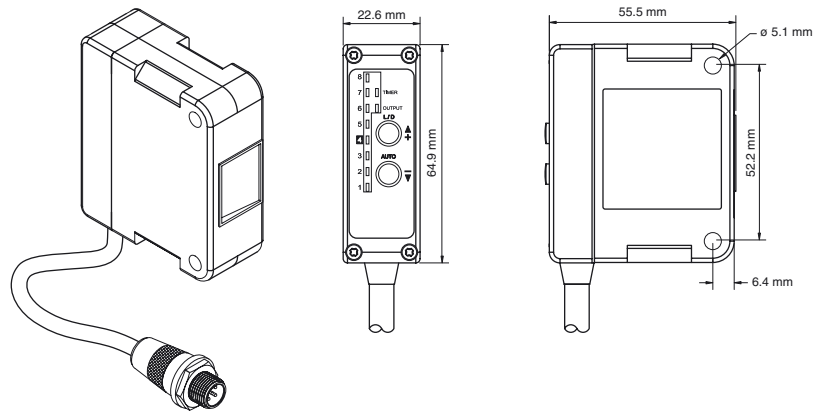

Schema elettrico

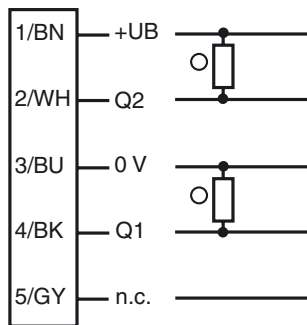

○ = Intervento in presenza di luce
● = commutazione sullo scuro

Posizione PIN connettore

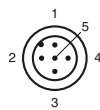

Colori dei conduttori secondo la EN 60947-5-2

1	BN
2	WH
3	BU
4	BK
5	GY

Data di edizione: 2017-07-26 14:31 Data di stampare: 2017-07-26 912574_ita.xml

Consultate "Note generali relative alle informazioni sui prodotti Pepperl+Fuchs".

Pepperl+Fuchs Group
www.pepperl-fuchs.com

USA: +1 330 486 0001
fa-info@us.pepperl-fuchs.com

Germania: +49 621 776-1111
fa-info@pepperl-fuchs.com

Singapore: +65 6779 9091
fa-info@sg.pepperl-fuchs.com

Dati tecnici**Dati generali**

Campo di scansione	50,8 ... 609,6 mm
Trasmittitore fotoelettrico	LED
Tipo di luce	UV modulata
Immagine del punto luminoso	25,4 mm Per ampiezza di scansione 203 mm
Metodo Teach-In	Incrementale o automatico

Indicatori / Elementi di comando

Visualizzatore di stato	LED verde, timer ritardo disattivazione 15 ms LED verde (x8) per indicazione del livello di contrasto
Visualizzatore funzioni	LED rosso, è acceso a ricevitore illuminato
TEACH-IN indicatore	Apprendimento automatico: i LED di contrasto verdi si accendono e si spengono una volta dal livello 1 all'8, quindi il LED del livello 8 lampeggia due volte Apprendimento incrementale: la posizione del LED verde che indica il livello di contrasto può cambiarae
Elementi di comando	Pulsanti per apprendimento automatico o incrementale, modalità Light On/Dark On e/o timer ritardo disattivazione

Dati elettrici

Tensione di esercizio	U_B	10 ... 30 V DC
Corrente in assenza di carico	I_0	65 mA

Uscita

Tipo di circuito	Commutazione light on/dark on	
Uscita del segnale	1 PNP e 1 NPN, a prova di cortocircuito, a polarità protetta	
Tensione di uscita	max. 30 V DC	
Corrente di uscita	150 mA	
Frequenza di commutazione	f	600 Hz
Tempo di reazione		750 μ s

Condizioni ambientali

Temperatura ambiente	-15 ... 55 °C (5 ... 131 °F)
Temperatura di stoccaggio	-15 ... 55 °C (5 ... 131 °F)

Dati meccanici

Larghezza della scatola	22,9 mm
Altezza della scatola	64,9 mm
Profondità della scatola	56 mm
Grado di protezione	IP67
Collegamento	152,4 mm Cavo fisso Con connettore a spina (M12 x 1), 5 poli
Materiale	
Custodia	Policarbonato
Superficie dell'ottica	Acrilico
Peso	91 g

Omologazioni e certificati

omologazione UL	cULus
Omologazioni	CE, cULus

Descrizione del funzionamento**Regolazione****Apprendimento automatico**

- 1) Posizionare il sensore in modo che l'efficace fascio luminoso ultravioletto (UV) sia diretto verso il target luminescente. Quando eccitato dalla luce UV, il target deve illuminarsi.
- 2) Premere il pulsante AUTO. Il LED indicatore di contrasto accanto a "8" si illuminerà. Rimuovere del tutto il target luminescente dal fascio luminoso del sensore. Il LED indicatore di contrasto deve diminuire a un livello minimo pari a "3" o inferiore. Il valore elevato pari a "8" rispetto al valore inferiore pari a "3" (o minore) indica lo scostamento del contrasto consigliato riportato di seguito.

Per garantire un margine operativo ragionevole, è consigliato uno scostamento minimo del contrasto pari a 7. Se il livello di segnale non raggiunge "7" o "8" dopo un apprendimento automatico, si consiglia di regolare la posizione del sensore rispetto al target e di ripetere l'operazione. Al fine di determinare la posizione che raggiunge il massimo livello di segnale sull'indicatore di contrasto, può essere necessario regolare la posizione del sensore allontanandolo o avvicinandolo al target.

Apprendimento incrementale

- 1) Posizionare il sensore in modo che l'efficace fascio luminoso ultravioletto (UV) sia diretto verso il target luminescente. Quando eccitato dalla luce UV, il target deve illuminarsi.

Accessori**OMH-DK50****V15-G-2M-PUR**

scatola connessione cavi, M12, a 5 poli, cavo PUR

Per altri accessori vedere il sito Internet www.pepperl-fuchs.com

2) Premere rapidamente i pulsanti "+" o "-" una o più volte per aumentare o diminuire manualmente la sensibilità del sensore.

Modalità timer

Tenere premuti entrambi i pulsanti contemporaneamente per attivare o disattivare il timer di allungamento impulso integrale da 15 ms. Il LED verde accanto al TIMER è acceso quando il timer è attivo e spento quando la funzione timer è disattivata.

Impostazione della modalità Light On/Dark On

Tenere premuto il pulsante L/D per 2 secondi per passare dalla modalità Light On alla modalità Dark On e viceversa. Il LED rosso accanto a OUTPUT cambia stato quando si passa da una modalità all'altra.

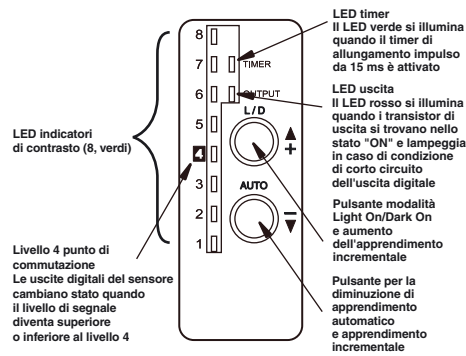

Figura 1: pulsanti e LED indicatori di stato

Nota relativa alle specifiche sulla distanza di rilevamento

Le specifiche sulla distanza di rilevamento sono valori tipici e dipendono dalle condizioni di applicazione, dalla concentrazione luminosa e da altri attributi del target. Al fine di garantire prestazioni ottimali, è consigliabile testare il modello di sensore sull'applicazione.