



## Ayudas de montaje OMH-ML100-S2



- Kit de fijación
- Montaje fácil y rápido

Accesorios de montaje para sensores de la serie ML100, Fijación Escuadra de sujeción



### Dimensiones

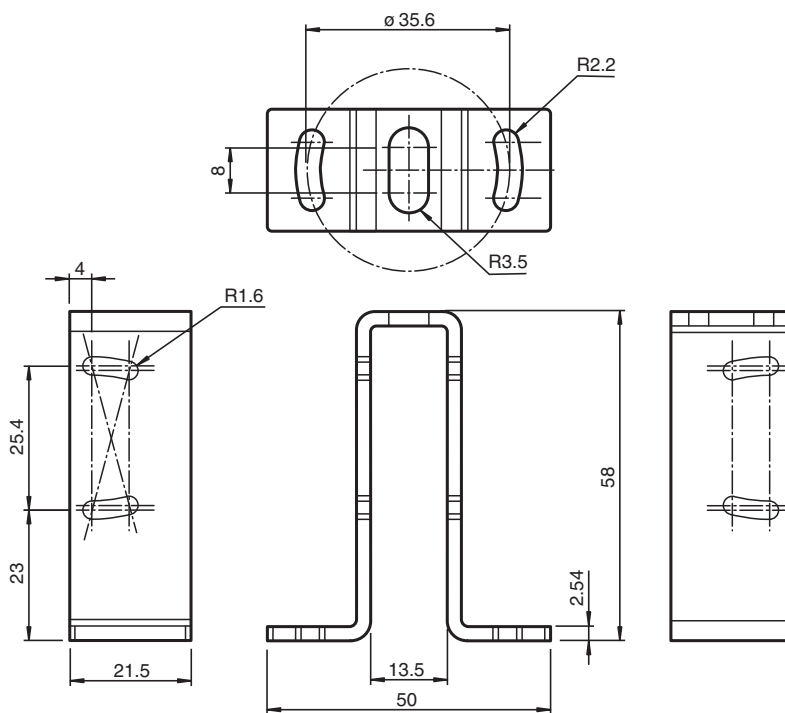

### Datos técnicos

#### Datos mecánicos

Material	acero inoxidable
Masa	aprox. 50 g
Fijación	Material de fijación incluido
<b>Serie adecuada</b>	
Serie	ML100

Fecha de publicación: 2020-03-24 Fecha de edición: 2020-06-30 : 915471\_spa.pdf

Consulte "Notas generales sobre la información de los productos de Pepperl+Fuchs".

Pepperl+Fuchs Group  
www.pepperl-fuchs.com

EE. UU.: +1 330 486 0001  
fa-info@us.pepperl-fuchs.com

Alemania: +49 621 776 1111  
fa-info@de.pepperl-fuchs.com

Singapur: +65 6779 9091  
fa-info@sg.pepperl-fuchs.com

**PF** PEPPERL+FUCHS