

Abmessungen

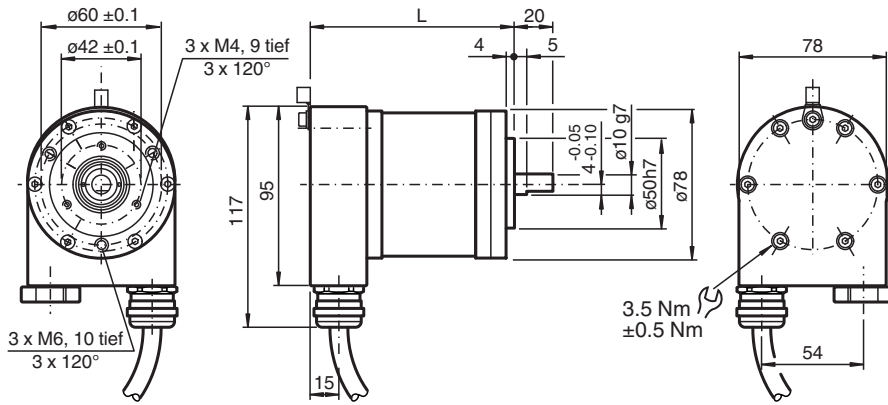

Servoflansch, Kabelabgang radial

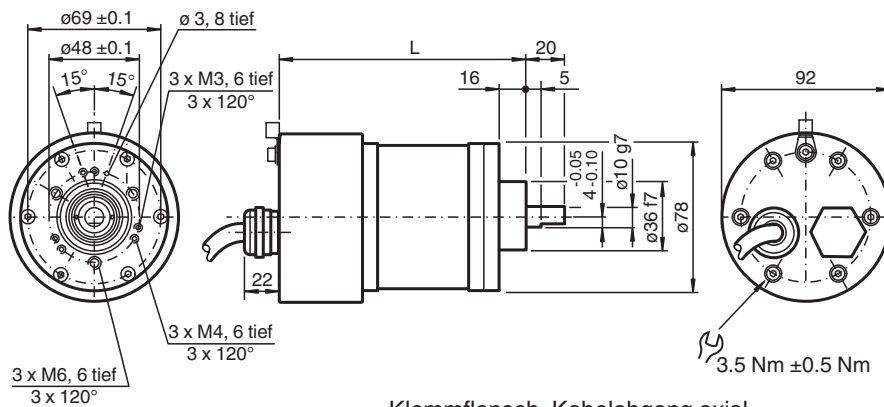

Klemmflansch, Kabelabgang axial

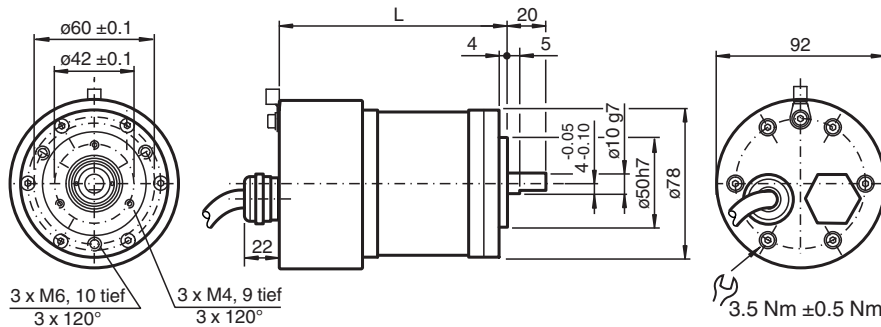

Servoflansch, Kabelabgang axial

Welle 12 mm

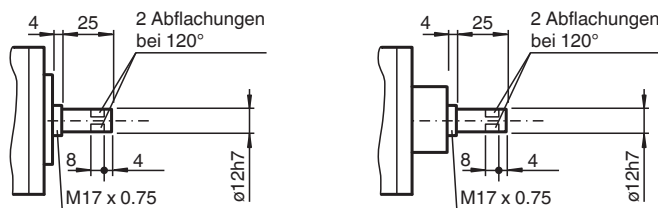

Technische Daten

Allgemeine Daten

Veröffentlichungsdatum: 2024-03-11 Ausgabedatum: 2024-03-11 Dateiname: t160347_ger.pdf

Beachten Sie „Allgemeine Hinweise zu Pepperl+Fuchs-Produktinformationen“.

Pepperl+Fuchs-Gruppe
www.pepperl-fuchs.com

USA: +1 330 486 0001
fa-info@us.pepperl-fuchs.com

Deutschland: +49 621 776 1111
fa-info@de.pepperl-fuchs.com

Singapur: +65 6779 9091
fa-info@sg.pepperl-fuchs.com

PF PEPPERL+FUCHS

Technische Daten

Erfassungsart	optische Abtastung	
Gerätetyp	Multiturn-Absolutwert-Drehgeber	
Kenndaten funktionale Sicherheit		
MTTF _d	25 a	
L ₁₀	7,7 E+9 bei 3000 min ⁻¹	
Elektrische Daten		
Betriebsspannung	U _B	10 ... 30 V DC
Leerlaufstrom	I ₀	max. 230 mA bei 10 V DC max. 100 mA bei 24 V DC
Bereitschaftsverzug	t _v	< 250 ms
Linearität	± 2 LSB bei 16 Bit, ± 1 LSB bei 13 Bit, ± 0,5 LSB bei 12 Bit	
Ausgabe-Code	Binär-Code	
Codeverlauf (Zählrichtung)	cw steigend (bei Drehung im Uhrzeigersinn Codeverlauf steigend) cw fallend (bei Drehung im Uhrzeigersinn Codeverlauf fallend)	
Schnittstelle		
Schnittstellentyp	DeviceNet	
Auflösung		
Singleturn	bis 16 Bit	
Multiturn	bis 14 Bit	
Gesamtauflösung	bis 30 Bit	
Übertragungsrate	max. 0,5 MBit/s	
Anschluss		
Kabel	Ø 10,2 mm, Radox 9 x 0,5 mm ²	
Klemmraum	siehe Bestellinformationen	
Normenkonformität		
Schutzart	DIN EN 60529, IP66	
Klimaprüfung	DIN EN 60068-2-78 , keine Betauung	
Störaussendung	EN 61000-6-4:2007/A1:2011	
Störfestigkeit	EN 61000-6-2:2005	
Schockfestigkeit	DIN EN 60068-2-27, 100 g, 3 ms	
Schwingungsfestigkeit	DIN EN 60068-2-6, 10 g, 10 ... 2000 Hz	
Zulassungen und Zertifikate		
IECEX-Zulassung		
Geräteschutzniveau Gb	IECEX ITS 15.0061X	
ATEX-Zulassung		
Geräteschutzniveau Gb	ITS 15 ATEX 18372X	
Umgebungsbedingungen		
Arbeitstemperatur	-40 ... 70 °C (-40 ... 158 °F)	
Lagertemperatur	-40 ... 85 °C (-40 ... 185 °F)	
Mechanische Daten		
Material		
Kombination 1	Gehäuse: Aluminium, eloxiert Flansch: Aluminium, eloxiert Welle: Edelstahl 1.4404 / AISI 316L (V4A)	
Kombination 2 (Inox)	Gehäuse: Edelstahl 1.4404 / AISI 316L (V4A) Flansch: Edelstahl 1.4404 / AISI 316L (V4A) Welle: Edelstahl 1.4404 / AISI 316L (V4A)	
Masse	ca. 2600 g (Kombination 1) ca. 3900 g (Kombination 2)	
Drehzahl	max. 3000 min ⁻¹	
Trägheitsmoment	180 gcm ²	
Anlaufdrehmoment	≤ 4 Ncm	
Wellenbelastung		
Axial	60 N	
Radial	80 N	
Allgemeine Informationen		

Veröffentlichungsdatum: 2024-03-11 Ausgabedatum: 2024-03-11 Dateiname: t160347_ger.pdf

Beachten Sie „Allgemeine Hinweise zu Pepperl+Fuchs-Produktinformationen“.

 Pepperl+Fuchs-Gruppe
www.pepperl-fuchs.com

 USA: +1 330 486 0001
fa-info@us.pepperl-fuchs.com

 Deutschland: +49 621 776 1111
fa-info@de.pepperl-fuchs.com

 Singapur: +65 6779 9091
fa-info@sg.pepperl-fuchs.com

 **PEPPERL+FUCHS**

Technische Daten

Einsatz im explosionsgefährdeten Bereich

siehe Betriebsanleitung

Veröffentlichungsdatum: 2024-03-11 Ausgabedatum: 2024-03-11 Dateiname: t160347_ger.pdf

Beachten Sie „Allgemeine Hinweise zu Pepperl+Fuchs-Produktinformationen“.

Pepperl+Fuchs-Gruppe
www.pepperl-fuchs.com

USA: +1 330 486 0001
fa-info@us.pepperl-fuchs.com

Deutschland: +49 621 776 1111
fa-info@de.pepperl-fuchs.com

Singapur: +65 6779 9091
fa-info@sg.pepperl-fuchs.com

Anschluss

Klemme	Kabel	Erklärung
(-)	1	- Versorgungsspannung
(+)	2	+ Versorgungsspannung
L	3	CAN Low
H	4	CAN High
G	5	CAN Ground
L	6	CAN Low
H	7	CAN High
G	8	CAN Ground
⊥	grün/gelb	Masseanschluss Geber

Konfiguration

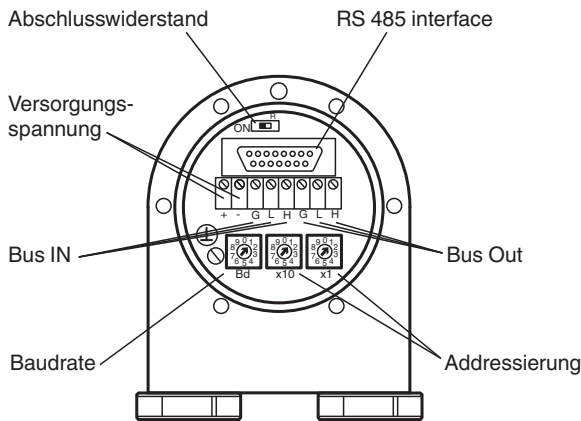

Einstellen der Teilnehmeradresse

Stellen Sie die Teilnehmeradresse über die Drehschalter ein. Die Adresse kann zwischen 1 und 63 definiert werden und darf nur einmal vergeben werden.

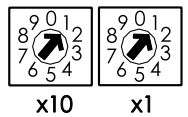

Einstellen des Abschlusswiderstandes

Mit dem Schiebeschalter R_T wird der Abschlusswiderstand (121 Ω) zugeschaltet:

Teilnehmer X

letzter Teilnehmer

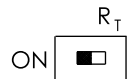

Einstellen der Baudrate

Baudrate [kBit/s]	Drehschalter-Position
125	0
250	1
500	2
125	3
reserviert	4 ... 9

Parametrierung

Programmierbare CAN-Betriebsarten

Modus	Erklärung
Polled Mode	Der angeschlossene Host fragt über ein Telegramm den aktuellen Positions-Istwert ab. Der Absolutwertgeber liest die aktuelle Position ein, verrechnet evtl. gesetzte Parameter und sendet den Prozess-Istwert zurück.
Cyclic Mode	Der Absolutwertgeber sendet den aktuellen Prozesswert in Abhängigkeit eines programmierbaren Timers. Hierdurch kann eine Reduzierung der Buslast bewirkt werden, da sich der Teilnehmer im Netz nur nach einem bestimmten Zeitintervall ohne Aufforderung durch den Master meldet.

Veröffentlichungsdatum: 2024-03-11 Ausgabedatum: 2024-03-11 Dateiname: t160347_ger.pdf

Beachten Sie „Allgemeine Hinweise zu Pepperl+Fuchs-Produktinformationen“.

Entstörmaßnahmen

Der Einsatz hochentwickelter Mikroelektronik erfordert ein konsequent ausgeführtes Entstör- und Verdrahtungskonzept. Dies umso mehr, je kompakter die Bauweise und je höher die Leistungsanforderungen in modernen Maschinen werden. Die folgenden Installationshinweise und -vorschläge gelten für „normale Industrieumgebungen“. Eine für jede Störumgebung optimale Lösung gibt es nicht.

Beim Anwenden der folgenden Maßnahmen sollte der Geber eine einwandfreie Funktion zeigen:

- Abschließen der seriellen Leitung mit 120 Ω-Widerstand (zwischen Receive/Transmit und Receive/Transmit) am Anfang und Ende der seriellen Leitung (z. B. die Steuerung und der letzte Geber).
- Die Verdrahtung des Drehgebers ist in großem Abstand von mit Störungen belasteten Energieleitungen zu legen.
- Kabelquerschnitt des Schirms mindestens 4 mm².
- Kabelquerschnitt mindestens 0,14 mm².
- Die Verdrahtung von Schirm und 0 V ist möglichst sternförmig zu halten.
- Kabel nicht knicken oder klemmen.
- Minimalen Krümmungsradius gemäß der Angabe im Datenblatt einhalten und Zug- sowie Scherbeanspruchung vermeiden.

Betriebshinweise

Jeder Pepperl+Fuchs-Drehgeber verlässt das Werk in einem einwandfreien Zustand. Um diese Qualität zu erhalten und einen störungsfreien Betrieb zu gewährleisten, sind die folgenden Spezifikationen zu berücksichtigen:

- Schockeinwirkungen auf das Gehäuse und vor allem auf die Geberwelle sowie axiale und radiale Überbelastung der Geberwelle sind zu vermeiden.
- Die Genauigkeit und Lebensdauer des Gebers wird nur bei Verwendung einer geeigneten Kupplung garantiert.
- Das Ein- oder Ausschalten der Betriebsspannung für den Drehgeber und das Folgegerät (z. B. Steuerung) muss gemeinsam erfolgen.
- Die Verdrahtungsarbeiten sind nur im spannungslosen Zustand durchzuführen.
- Die maximalen Betriebsspannungen dürfen nicht überschritten werden. Die Geräte sind mit Sicherheitskleinspannungen zu betreiben.

Hinweise zum Auflegen des Schirms

Die Störsicherheit an einer Anlage wird entscheidend von der richtigen Schirmung bestimmt. Gerade in diesem Bereich treten häufig Installationsfehler auf. Oft wird der Schirm nur einseitig aufgelegt und dann mit einem Draht an die Erdungsklemme angelötet, was im Bereich der NF-Technik seine Berechtigung hat. Bei EMV geben jedoch die Regeln der HF-Technik den Ausschlag. Ein Grundziel der HF-Technik ist, dass HF-Energie über eine möglichst niedrige Impedanz auf Erde geführt wird, da sie sich ansonsten in das Kabel entlädt. Eine niedrige Impedanz erreicht man durch eine großflächige Verbindung mit Metallflächen.

Folgende Hinweise sind zu beachten:

- Der Schirm ist beidseitig großflächig auf „gemeinsame Erde“ aufzulegen, sofern nicht die Gefahr von Potenzialausgleichsströmen besteht.
- Der Schirm ist in seinem ganzen Umfang hinter die Isolierung zurückzuziehen und dann großflächig unter eine Zugentlastung zu klemmen.
- Die Zugentlastung ist bei Kabelanschluss an die Schraubklemmen direkt und großflächig mit einer geerdeten Fläche zu verbinden.
- Bei der Verwendung von Steckern sind nur metallisierte Stecker zu verwenden (z. B. Sub-D-Stecker mit metallisiertem Gehäuse). Auf die direkte Verbindung der Zugentlastung mit dem Gehäuse ist zu achten.

Vorteil:	metallisierter Stecker,
Schirm	unter Zugentlastung
geklemmt	
Nachteil:	Anlöten des Schirms

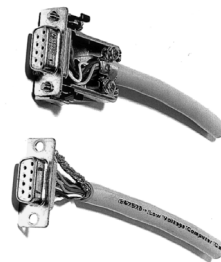

Sicherheitshinweise



Achtung

Beachten Sie bei allen Arbeiten am Drehgeber die nationalen Sicherheits- und Unfallverhütungsvorschriften sowie die nachfolgenden Sicherheitshinweise in dieser Betriebsanleitung.

Können Störungen nicht beseitigt werden, ist das Gerät außer Betrieb zu setzen und gegen versehentliche Inbetriebnahme zu schützen.

Reparaturen dürfen nur vom Hersteller durchgeführt werden. Eingriffe und Änderungen am Gerät sind unzulässig.

Den Klemmring nur anziehen, wenn im Bereich des Klemmrings eine Welle eingesteckt ist (Hohlwellendrehgeber).

Alle Schrauben und Steckverbinder anziehen bevor der Drehgeber in Betrieb genommen wird.



Achtung

Veröffentlichungsdatum: 2024-03-11 Ausgabedatum: 2024-03-11 Dateiname: t160347_ger.pdf



Nicht auf dem Drehgeber stehen!



Antriebswelle nicht nachträglich bearbeiten!

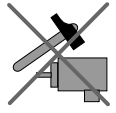

Schlagbelastung vermeiden!



Gehäuse nicht nachträglich bearbeiten!