



Pont d'insertion

EBP 2- 5

- 2 broches
- Entièrement isolé
- Pour les connecteurs avec un pas de 5,0 mm ou 5,08 mm

Pont d'insertion pour connecteurs, 2 broches, entièrement isolé

Fonction

Le pont de liaison est utilisé pour raccorder les bornes.

Remarque : Ce composant n'est pas fourni par Pepperl+Fuchs.

Fournisseur : Phoenix Contact

Dimensions

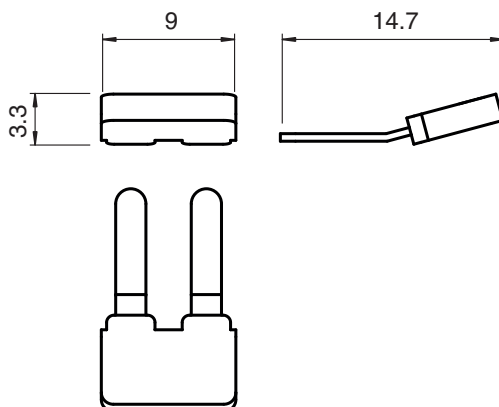

Données techniques

Caractéristiques mécaniques

Masse	env. 1 g
Dimensions	14,7 x 9 x 3,3 mm (0,58 x 0,35 x 0,13 po)
Fixation	montage par vissage