

# Gehäuse (Ex e)

## SR\*-U\*



- Gehäuse aus Edelstahl
- Gebürstetes Gehäuse, IP66
- Montage in Zone 1, Zone 2, Zone 21 und Zone 22
- Ex-eb- und Ex-tb-zertifiziert
- Geeignet für den Einsatz in Class I, II Division 2
- Geeignet für den Einsatz in Class I Zone 2, Class II Zone 22
- 32 Gehäusegrößen verfügbar
- Dichtungskante mit Drainagekanal
- Hohe Flexibilität durch vertikale oder horizontale Montageoptionen
- Konfiguration der Flanschplatten, Erdungsbolzen und Scharniere wie spezifiziert
- Großes Zubehör-Portfolio erhältlich

Gehäuse, Edelstahl, komponentenzertifiziert mit Zündschutzart Ex e



### Funktion

Die Leergehäuse der SR-Serie sind komponenten-zertifiziert und bieten eine ideale Grundlage für den Aufbau Ihrer Lösung. Ganz gleich, ob Sie Klemmenkästen, Steuerkästen oder Verteilungen bauen möchten, die SR-Serie wurde speziell auf die Bedürfnisse Ihres Marktes zugeschnitten. Die Gehäuse können in einfacher Ausführung oder mit zahlreichen Zubehöroptionen geliefert werden. Verfügbar sind beispielsweise Flanschplatten in 3 oder 6 mm Stärke, Scharniere auf der linken oder rechten Seite des Gehäuses, Drehriegelverschlüsse, Deckelsicherung, Erdungsbolzen in verschiedenen Größen und Materialien sowie eine breite Auswahl an Beschriftungsoptionen. Die Gehäuse können im Quer- oder Hochformat montiert werden, entweder direkt am Gehäuseboden oder mittels der mitgelieferten Montagelaschen aus Edelstahl AISI 316L. Die Gehäusebasis, bestehend aus Unterteil und Deckel, sowie die zugehörigen Befestigungen sind aus Edelstahl AISI 316L gefertigt. Damit wird ein hochwertiges, korrosionsbeständiges und langlebiges Gehäuse gewährleistet.

### Abmessungen

#### SRM.\*, SRL.\*, SRX.\*

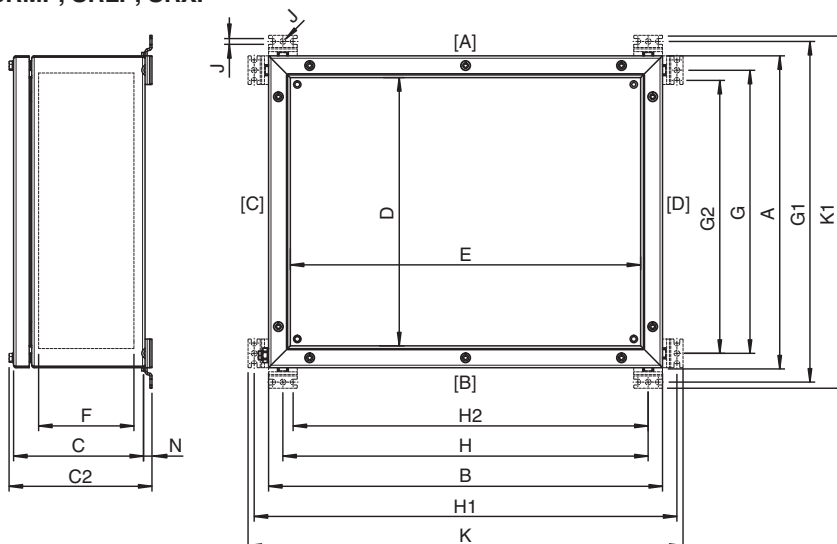

Veröffentlichungsdatum: 2025-11-12 Ausgabedatum: 2025-11-12 Dateiname: t202985\_ger.pdf

Beachten Sie „Allgemeine Hinweise zu Pepperl+Fuchs-Produktinformationen“.

Pepperl+Fuchs-Gruppe  
www.pepperl-fuchs.com

USA: +1 330 486 0002  
pa-info@us.pepperl-fuchs.com

Deutschland: +49 621 776 2222  
pa-info@de.pepperl-fuchs.com

Singapur: +65 6779 9091  
pa-info@sg.pepperl-fuchs.com

PEPPERL+FUCHS

Abmessungen

LRS\*./SRS.\*

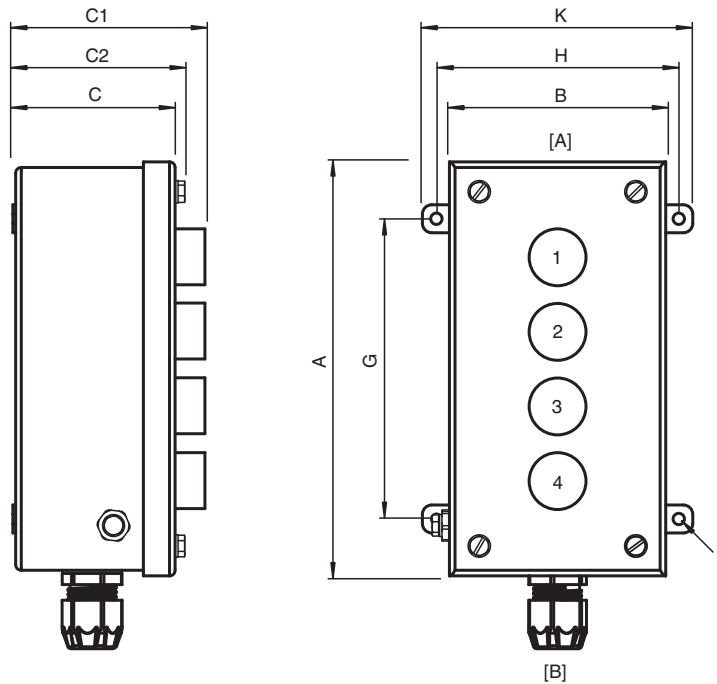

Abmessungen siehe Tabelle technische Daten.  
Abbildung und Zeichnung sind allgemeingültig für diesen Gerätetyp und können von der spezifischen Variante abweichen.

Abmessungen und Gehäusedetails

Typ	Außenmaß [mm]						Innenmaß [mm]			Masse [kg]	Deckelschrauben		
	A	B	C	C2	K	K1	D	E	F		Mx	Anzahl	Moment [Nm]
SRS.10.11.09	102	116	86	91	145	-	72	86	72	0,7	M6	4	3 - 3,5
SRS.11.14.09	116	142	86	91	-	145	86	112	72	1	M6	4	3 - 3,5
SRS.11.18.09	116	182	86	91	-	145	86	152	72	1,3	M6	4	3 - 3,5
SRS.11.22.09	116	222	86	91	-	145	86	192	72	1,5	M6	4	3 - 3,5
SRS.15.15.09	156	156	94	99	185	-	126	126	80	1,9	M6	4	3 - 3,5
SRS.15.19.09	156	196	94	99	225	-	126	166	80	2,5	M6	4	3 - 3,5
SRS.19.19.10	196	196	104	109	225	-	166	166	90	3	M6	4	3 - 3,5
SRM.19.38.16	190	380	160	174	430	240	136	326	124,5	6,2	M6	4	3 - 3,5
SRM.23.30.16	230	300	160	174	350	280	176	246	124,5	5,8	M6	4	3 - 3,5
SRM.26.26.09	260	260	87	101	310	310	206	206	51,5	5,3	M6	4	3 - 3,5
SRM.26.26.16	260	260	160	174	310	310	206	206	124,5	5,8	M6	4	3 - 3,5
SRM.26.26.22	260	260	220	234	310	310	206	206	184,5	6,3	M6	4	3 - 3,5
SRM.31.31.09	310	310	87	101	360	360	256	256	51,5	7,2	M6	4	3 - 3,5
SRM.31.31.16	310	310	160	174	360	360	256	256	124,5	8	M6	4	3 - 3,5
SRM.31.31.22	310	310	220	234	360	360	256	256	184,5	8,8	M6	4	3 - 3,5
SRM.38.38.16	380	380	160	174	430	430	326	326	124,5	10	M6	4	3 - 3,5
SRM.38.38.22	380	380	220	234	430	430	326	326	184,5	11	M6	4	3 - 3,5
SRM.38.48.09	380	480	87	101	430	530	326	426	51,5	11	M6	6	3 - 3,5
SRM.38.48.16	380	480	160	174	530	530	326	426	124,5	12	M6	6	3 - 3,5
SRM.38.48.22	380	480	220	234	530	530	326	426	184,5	13	M6	6	3 - 3,5
SRL.38.76.16	380	760	160	174	815	430	326	706	124,5	15	M6	6	3 - 3,5
SRL.40.60.22	400	600	220	234	650	450	346	546	184,5	15,5	M6	6	3 - 3,5
SRL.48.48.16	480	480	160	174	530	530	426	426	124,5	14	M6	8	3 - 3,5
SRL.48.48.22	480	480	220	234	530	530	426	426	184,5	16	M6	8	3 - 3,5
SRL.48.76.16	480	760	160	174	810	530	426	706	124,5	20	M6	8	3 - 3,5
SRL.48.76.22	480	760	220	234	810	530	426	706	184,5	22	M6	8	3 - 3,5
SRL.60.60.26	600	600	260	274	650	650	546	546	224,5	24	M6	8	3 - 3,5
SRL.60.60.40	600	600	400	404	650	650	546	546	364,5	26	-	-	-
SRX.80.80.30	800	800	300	314	900	900	746	746	264,5	34	M6	8	3 - 3,5
SRX.80.80.40	800	800	400	404	900	900	746	746	364,5	37	-	-	-
SRX.90.60.30	900	600	300	314	700	100	846	546	264,5	33	M6	10	3 - 3,5
SRX.100.80.30	1000	800	300	314	900	1100	946	746	264,5	49	M6	10	3 - 3,5
SRX.100.80.40	1000	800	400	404	900	1100	946	746	364,5	50	-	-	-

Veröffentlichungsdatum: 2025-11-12 Ausgabedatum: 2025-11-12 Dateiname: t202985\_ger.pdf

Beachten Sie „Allgemeine Hinweise zu Pepperl+Fuchs-Produktinformationen“.

Pepperl+Fuchs-Gruppe  
www.pepperl-fuchs.com

USA: +1 330 486 0002  
pa-info@us.pepperl-fuchs.com

Deutschland: +49 621 776 2222  
pa-info@de.pepperl-fuchs.com

Singapur: +65 6779 9091  
pa-info@sg.pepperl-fuchs.com

Typ	Außenmaß [mm]						Innenmaß [mm]			Masse [kg]	Deckelschrauben		
	A	B	C	C2	K	K1	D	E	F		Mx	Anzahl	Moment [Nm]
SRX.120.120.30	1200	1200	300	314	1300	1300	1146	1146	264,5	65	M6	16	3 - 3,5
SRX.120.120.40	1200	1200	400	404	1300	1300	1146	1146	364,5	67	-	-	-
SRX.130.80.30	1300	800	300	314	900	1400	1246	746	264,5	57	M6	12	3 - 3,5
SRX.130.80.40	1300	800	400	404	900	1400	1246	746	364,5	58	-	-	-

Gewichtsangabe für leeres Gehäuse, Zunahme durch Zubehör, Einbauten und Kabelverschraubungen ist zu beachten  
 Werte können leicht variieren aufgrund von Fertigungstoleranzen

**Befestigung Abmessungen und Details**

Typ	Befestigung [mm]									Schrauben
	G	G1	G2	H	H1	H2	J	N		
SRS.10.11.09	41	-	-	-	130	-	6,1	1,5	4 (A)	
SRS.11.14.09	-	130	-	107	-	-	6,1	1,5	4 (A)	
SRS.11.18.09	-	130	-	147	-	-	6,1	1,5	4 (A)	
SRS.11.22.09	-	130	-	187	-	-	6,1	1,5	4 (A)	
SRS.15.15.09	95	-	-	-	170	-	6,1	1,5	4 (A)	
SRS.15.19.09	95	-	-	-	210	-	6,1	1,5	4 (A)	
SRS.19.19.10	135	-	-	-	210	-	6,1	1,5	4 (A)	
SRM.19.38.16	155	225	142,5	345	415	332,5	7	8,5	4 (B)	
SRM.23.30.16	195	265	182,5	265	335	252,5	7	8,5	4 (B)	
SRM.26.26.09	225	295	212,5	225	295	212,5	7	8,5	4 (B)	
SRM.26.26.16	225	295	212,5	225	295	212,5	7	8,5	4 (B)	
SRM.26.26.22	225	295	212,5	225	295	212,5	7	8,5	4 (A)	
SRM.31.31.09	275	345	262,5	275	345	262,5	7	8,5	4 (B)	
SRM.31.31.16	275	345	262,5	275	345	262,5	7	8,5	4 (B)	
SRM.31.31.22	275	345	262,5	275	345	262,5	7	8,5	4 (B)	
SRM.38.38.16	345	415	332,5	345	415	332,5	7	8,5	4 (B)	
SRM.38.38.22	345	415	332,5	345	415	332,5	7	8,5	4 (B)	
SRM.38.48.09	345	415	332,5	445	515	432,5	7	8,5	4 (B)	
SRM.38.48.16	345	415	332,5	445	515	432,5	7	8,5	4 (B)	
SRM.38.48.22	345	415	332,5	445	515	432,5	7	8,5	4 (B)	
SRL.38.76.16	345	415	332,5	725	795	712,5	7	8,5	4 (B)	
SRL.40.60.22	365	435	352,5	565	635	552,5	7	8,5	4 (B)	
SRL.48.48.16	445	515	432,5	445	515	432,5	7	8,5	4 (B)	
SRL.48.48.22	445	515	432,5	445	515	432,5	7	8,5	4 (B)	
SRL.48.76.16	445	515	432,5	725	795	712,5	7	8,5	4 (B)	
SRL.48.76.22	445	515	432,5	725	795	712,5	7	8,5	4 (B)	
SRL.60.60.26	565	670	552,5	565	635	552,5	7	8,5	4 (B)	
SRL.60.60.40	565	670	552,5	565	635	552,5	7	8,5	4 (B)	
SRX.80.80.30	765	870	752,5	765	835	752,5	7	8,5	6 (B)	
SRX.80.80.40	765	870	752,5	765	835	752,5	7	8,5	6 (B)	
SRX.90.60.30	865	970	852,5	565	635	552,5	7	8,5	6 (B)	
SRX.100.80.30	965	1070	952,5	765	835	752,5	7	8,5	6 (B)	
SRX.100.80.40	965	1070	952,5	765	835	752,5	7	8,5	6 (B)	
SRX.120.120.30	1165	1270	1152,5	1165	1235	1152,5	7	8,5	6 (B)	
SRX.120.120.40	1165	1270	1152,5	1165	1235	1152,5	7	8,5	6 (B)	
SRX.130.80.30	1265	1370	1252,5	765	835	752,5	7	8,5	6 (B)	
SRX.130.80.40	1265	1370	1252,5	765	835	752,5	7	8,5	6 (B)	

Schrauben: Anzahl der Schrauben für direkte Befestigung

(A) = fest montierte Befestigungslaschen

(B) = optionale Befestigungslaschen im Lieferumfang

**Klemmenbestückung mit Standardklemmen, maximale Anzahl**

Typ	Hutschienen vertikal				Hutschienen horizontal				Klemmen-typ	Klemmen-kapazität [mm²]
	Anzahl Hut-schienen	Nutzbare Länge pro Schiene [mm]	Klemmen pro Schiene	Klemmen gesamt	Anzahl Hut-schienen	Nutzbare Länge pro Schiene [mm]	Klemmen pro Schiene	Klemmen gesamt		
SRS.10.11.09	1	34	6	6	-	-	-	-	WDU	2,5
SRS.11.14.09	-	-	-	-	1	75	14	14	WDU	2,5
SRS.11.18.09	1	140	27	27	-	-	-	-	WDU	2,5
SRS.11.22.09	1	140	27	27	-	-	-	-	WDU	2,5
SRS.15.15.09	1	110	21	21	1	110	21	21	WDU	2,5
SRS.15.19.09	1	110	21	21	1	150	29	29	WDU	2,5
SRS.19.19.10	1	150	29	29	1	150	29	29	WDU	2,5
SRM.19.38.16	3	110	21	63	1	300	58	58	WDU	2,5

Veröffentlichungsdatum: 2025-11-12 Ausgabedatum: 2025-11-12 Dateiname: t202985\_ger.pdf

Beachten Sie „Allgemeine Hinweise zu Pepperl+Fuchs-Produktinformationen“.

Pepperl+Fuchs-Gruppe  
www.pepperl-fuchs.com

USA: +1 330 486 0002  
pa-info@us.pepperl-fuchs.com

Deutschland: +49 621 776 2222  
pa-info@de.pepperl-fuchs.com

Singapur: +65 6779 9091  
pa-info@sg.pepperl-fuchs.com

Typ	Hutschienen vertikal				Hutschienen horizontal				Klemmen-typ	Klemmen-kapazität [mm²]
	Anzahl Hut-schienen	Nutzbare Länge pro Schiene [mm]	Klemmen pro Schiene	Klemmen gesamt	Anzahl Hut-schienen	Nutzbare Länge pro Schiene [mm]	Klemmen pro Schiene	Klemmen gesamt		
SRM.23.30.16	2	150	29	58	1	220	43	43	WDU	2,5
SRM.26.26.09	2	180	35	70	2	180	35	70	WDU	2,5
SRM.26.26.16	2	180	35	70	2	180	35	70	WDU	2,5
SRM.26.26.22	2	180	35	70	2	180	35	70	WDU	2,5
SRM.31.31.09	2	230	45	90	2	230	45	90	WDU	2,5
SRM.31.31.16	2	230	45	90	2	230	45	90	WDU	2,5
SRM.31.31.22	2	230	45	90	2	230	45	90	WDU	2,5
SRM.38.38.16	3	300	58	174	3	300	58	174	WDU	2,5
SRM.38.38.22	3	300	58	174	3	300	58	174	WDU	2,5
SRM.38.48.09	4	300	58	232	3	400	78	234	WDU	2,5
SRM.38.48.16	4	300	58	232	3	400	78	234	WDU	2,5
SRM.38.48.22	4	300	58	232	3	400	78	234	WDU	2,5
SRL.38.76.16	6	300	58	348	3	680	133	399	WDU	2,5
SRL.40.60.22	5	320	62	310	3	520	101	303	WDU	2,5
SRL.48.48.16	4	400	78	312	4	400	78	312	WDU	2,5
SRL.48.48.22	4	400	78	312	4	400	78	312	WDU	2,5
SRL.48.76.16	6	400	78	468	4	680	133	532	WDU	2,5
SRL.48.76.22	6	400	78	468	4	680	133	532	WDU	2,5
SRL.60.60.26	5	520	101	505	5	520	101	505	WDU	2,5
SRL.60.60.40	5	520	101	505	5	520	101	505	WDU	2,5
SRX.80.80.30	6	720	141	846	6	720	141	846	WDU	2,5
SRX.80.80.40	6	720	141	846	6	720	141	846	WDU	2,5
SRX.90.60.30	5	820	160	800	7	520	101	707	WDU	2,5
SRX.100.80.30	6	920	160	960	8	720	141	1128	WDU	2,5
SRX.100.80.40	6	920	160	960	8	720	141	1128	WDU	2,5
SRX.120.120.30	10	1120	219	2190	10	1120	219	2190	WDU	2,5
SRX.120.120.40	10	1120	219	2190	10	1120	219	2190	WDU	2,5
SRX.130.80.30	6	1120	239	1434	10	720	141	1410	WDU	2,5
SRX.130.80.40	6	1120	239	1434	10	720	141	1410	WDU	2,5

Für andere Typen und Kapazitäten von Klemmen wenden Sie sich bitte an Pepperl+Fuchs

**Kabeleinführungen maximale Anzahl je Größe**

Typ	Flächen für Kabeleinführungen		Fläche A und B				Fläche C und D			
	Fläche A und B [mm]	Fläche C und D [mm]	M16	M20	M25	M32	M16	M20	M25	M32
SRS.10.11.09	100 x 60	86 x 60	4	3	2	1	2	1	1	-
SRS.11.14.09	126 x 60	100 x 60	5	4	2	1	4	3	2	1
SRS.11.18.09	166 x 60	100 x 60	4	3	2	1	9	7	3	2
SRS.11.22.09	206 x 60	100 x 60	4	3	2	1	12	9	5	3
SRS.15.15.09	140 x 65	140 x 65	8	6	3	2	7	5	3	2
SRS.15.19.09	180 x 65	140 x 65	10	8	5	3	7	5	3	2
SRS.19.19.10	180 x 75	180 x 75	13	8	7	3	13	7	6	2
SRM.19.38.16	320 x 128	130 x 128	42	34	23	11	14	11	7	3
SRM.23.30.16	240 x 128	170 x 128	28	24	15	7	17	12	7	5
SRM.26.26.09	210 x 55	210 x 55	7	6	5	4	7	5	5	3
SRM.26.26.16	210 x 88	160 x 88	26	20	14	6	26	20	14	6
SRM.26.26.22	210 x 148	160 x 148	45	31	21	8	45	31	21	7
SRM.31.31.09	260 x 55	260 x 55	8	6	5	5	8	6	5	4
SRM.31.31.16	300 x 128	250 x 128	34	26	17	7	34	26	17	7
SRM.31.31.22	300 x 188	250 x 188	58	39	26	12	58	39	26	12
SRM.38.38.16	370 x 128	320 x 128	42	34	23	11	42	34	23	11
SRM.38.38.22	370 x 188	320 x 188	72	49	36	16	72	49	36	15
SRM.38.48.09	420 x 55	320 x 55	10	7	6	8	9	7	6	6
SRM.38.48.16	420 x 128	320 x 128	54	45	27	13	42	34	23	11
SRM.38.48.22	420 x 188	320 x 188	101	72	48	21	72	49	36	16
SRL.38.76.16	700 x 128	320 x 128	42	34	23	11	96	76	49	24
SRL.40.60.22	540 x 188	340 x 188	77	55	37	17	135	91	66	27
SRL.48.48.16	470 x 128	420 x 128	54	45	27	13	54	45	27	13
SRL.48.48.22	470 x 188	420 x 188	101	72	48	21	101	72	48	21
SRL.48.76.16	700 x 128	420 x 128	96	76	49	25	54	45	27	13
SRL.48.76.22	700 x 188	420 x 188	169	120	82	37	101	72	48	21
SRL.60.60.26	590 x 228	540 x 228	135	92	66	29	135	92	66	29
SRL.60.60.40	590 x 368	540 x 368	185	126	90	39	185	126	90	39

Veröffentlichungsdatum: 2025-11-12 Ausgabedatum: 2025-11-12 Dateiname: t202985\_ger.pdf

Beachten Sie „Allgemeine Hinweise zu Pepperl+Fuchs-Produktinformationen“.

Pepperl+Fuchs-Gruppe  
www.pepperl-fuchs.com

USA: +1 330 486 0002  
pa-info@us.pepperl-fuchs.com

Deutschland: +49 621 776 2222  
pa-info@de.pepperl-fuchs.com

Singapur: +65 6779 9091  
pa-info@sg.pepperl-fuchs.com



Typ	Flächen für Kabeleinführungen		Fläche A und B				Fläche C und D			
	Fläche A und B [mm]	Fläche C und D [mm]	M16	M20	M25	M32	M16	M20	M25	M32
SRX.80.80.30	790 x 268	740 x 268	183	128	90	38	183	128	90	38
SRX.80.80.40	790 x 368	740 x 368	250	175	123	52	250	175	123	52
SRX.90.60.30	590 x 268	840 x 268	135	92	66	29	209	134	100	44
SRX.100.80.30	790 x 268	940 x 268	183	128	90	38	234	162	115	50
SRX.100.80.40	790 x 368	940 x 368	251	175	123	52	321	222	157	68
SRX.120.120.30	1190 x 268	1140 x 268	283	197	138	59	283	197	138	59
SRX.120.120.40	1190 x 368	1140 x 368	388	270	189	81	388	270	189	81
SRX.130.80.30	790 x 268	1240 x 268	183	128	90	38	311	213	148	64
SRX.130.80.40	790 x 368	1240 x 368	250	175	123	52	427	292	203	87

Standardtyp Kabelverschraubung: Polyamid Ex e

Für andere Typen von Kabelverschraubungen und Kombination unterschiedlicher Größen wenden Sie sich bitte an Pepperl+Fuchs

## Technische Daten

Elektrische Daten	
Betriebsspannung	1100 V AC / DC max. für ATEX / IECEx 1000 V AC / DC max. für nordamerikanische Zulassungen
Betriebsstrom	350 A max. , abhängig von Größe und Zertifizierung
Mechanische Daten	
Gehäusedeckel	komplett abnehmbar
Befestigung Deckel	A4 (V4A)-Edelstahl-Kombinationsschraube mit Pozidriv-/Schlitzantrieb , Vorreiberverschluss optional
Deckeldichtung	Silikon
Schutzart	IP66 , Typ 4X
Kabeleingang	siehe Datentabelle
Flanschplatte auf Stirnseite(n)	optional
Klemmenbestückung	
Anzahl Hutschienen	siehe Datentabelle
Klemmentyp	Standard siehe PDF-Datenblatt, andere Klemmentypen optional
Klemmenanzahl pro Hutschiene	siehe Datentabelle
Material	
Umgehäuse	1,5 mm AISI 316L, (1.4404) Edelstahl
Flanschplatte	optional 3 mm oder 6 mm AISI 316L (1.4404) Edelstahl
Finish	gebürstet
Masse	siehe Datentabelle gültig für leeres Gehäuse, Zunahme durch eingebaute Komponenten
Stoßfestigkeit	IK09, IK10
Abmessungen	siehe Datentabelle
Befestigung	Schrauben , optional Befestigungslaschen beigelegt
Erdung	interne/externe M6-Erdungsbolzen, Messing vernickelt interner M6-Edelstahl-Erdungsbolzen, verschweißt am Deckel interner M6-Edelstahl-Erdungsbolzen, verschweißt am Gehäusekörper
Umgebungsbedingungen	
Umgebungstemperatur	-60 ... 120 °C (-76 ... 248 °F) abhängig von eingebauten Komponenten
Daten für den Einsatz in Verbindung mit explosionsgefährdeten Bereichen	
EU-Baumusterprüfbescheinigung	CML 20 ATEX 3118U
Kennzeichnung	⊕ II 2 GD Ex eb IIC Gb Ex tb IIIC Db
Internationale Zulassungen	
UL-Zulassung	
Zugelassen für	Class I und II, Division 2 Class I, Zone 2, Class II, Zone 22
cULus	E499269
Umgebungstemperatur	-25 ... 40 °C (-13 ... 104 °F)
IECEx-Zulassung	IECEx CML 20.0076U
UKCA-Zulassung	CML 21 UKEX 3423U
Konformität	

Veröffentlichungsdatum: 2025-11-12 Ausgabedatum: 2025-11-12 Dateiname: t202985\_ger.pdf

Beachten Sie „Allgemeine Hinweise zu Pepperl+Fuchs-Produktinformationen“.

Pepperl+Fuchs-Gruppe  
www.pepperl-fuchs.com

USA: +1 330 486 0002  
pa-info@us.pepperl-fuchs.com

Deutschland: +49 621 776 2222  
pa-info@de.pepperl-fuchs.com

Singapur: +65 6779 9091  
pa-info@sg.pepperl-fuchs.com

**Technische Daten**

Schutzart	EN60529 bzw. UL 50 / UL50E / CSA 22.2 No. 94
Stoßfestigkeit	EN IEC 62262
<b>Allgemeine Informationen</b>	
Bestellinformationen	Dieses Gerät wird vollständig bestückt und betriebsbereit ausgeliefert. Für Details zur Konfiguration wenden Sie sich bitte an unseren Kundenservice.
Ergänzende Informationen	Beachten Sie, soweit zutreffend, die EG-Baumusterprüfbescheinigungen, Konformitätsaussagen, Konformitätserklärungen, Konformitätsbescheinigungen und Betriebsanleitungen. Diese Informationen finden Sie unter <a href="http://www.pepperl-fuchs.com">www.pepperl-fuchs.com</a> .
<b>Zubehör</b>	
Optionales Zubehör	Montageplatte interner/externer M6-Edelstahl-Erdungsbolzen Scharniere für Deckel Edelstahl AISI 316L Flanschplatte 3 mm AISI 316L (1.4404) Edelstahl Flanschplatte 6 mm AISI 316L (1.4404) Edelstahl interner M6-Edelstahl-Erdungsbolzen, verschweißt an unterer Flanschplatte Vorreiberverschlüsse Edelstahl A4 (V4) Graviertes Beschriftungsschild, Kunststoff Graviertes Beschriftungsschild, Edelstahl Koloriertes Beschriftungsschild, Edelstahl Vorrichtung zur Deckelverriegelung mittels Vorhängeschloß Augenschrauben Türgriffe

**Typenschlüssel**

1	2	3	4	5	6	7	8	9	10	11									
SR	*	.	***	.	**	.	**	.	**	.	*	.	*	.	**	.	**	.	*
SR	M	.	SB2	.	26	.	26	.	16	.	B	.	1	.	FS	.	HL	.	H

Beispiel: SRM.SB2.26.26.16.B.1.FS.HL.H

Gehäuse aus Edelstahl, mittlere Größe 26x26x16 cm, horizontale Orientierung mit Fläche B und einer Flanschplatte an der Unterseite, Deckelschrauben, Scharniere links, Riegel für Vorhängeschloß

<b>1</b>	<b>Gehäusetyp</b>
SR	Edelstahl
<b>2</b>	<b>Gehäusegröße</b>
S	klein
M	mittel
L	groß
X	sehr groß
<b>3</b>	<b>Material</b>
SB2	Edelstahl AISI 316L gebürstet, Stärke 1,5 mm
<b>4</b>	<b>Höhe [cm]</b>
n	siehe Tabelle Abmessungen
<b>5</b>	<b>Breite [cm]</b>
n	siehe Tabelle Abmessungen
<b>6</b>	<b>Tiefe [cm]</b>
n	siehe Tabelle Abmessungen
<b>7</b>	<b>Ausrichtung der Kabeleinführungsflächen</b>
B	Fläche [B] auf Unterseite
D	Fläche [D] auf Unterseite
<b>8</b>	<b>Flanschplatten</b>
0	keine
1	eine Flanschplatte an der Unterseite
2	zwei Flanschplatten, jeweils Unter- und Oberseite
3	drei Flanschplatten, jeweils linke, rechte und Unterseite
4	vier Flanschplatten
<b>9</b>	<b>Deckelbefestigung</b>
FS	Deckel mit Schrauben
KL	Deckel mit Drehriegelverschlüssen

Veröffentlichungsdatum: 2025-11-12 Ausgabedatum: 2025-11-12 Dateiname: t202985\_ger.pdf

Beachten Sie „Allgemeine Hinweise zu Pepperl+Fuchs-Produktinformationen“.

Pepperl+Fuchs-Gruppe  
www.pepperl-fuchs.com

USA: +1 330 486 0002  
pa-info@us.pepperl-fuchs.com

Deutschland: +49 621 776 2222  
pa-info@de.pepperl-fuchs.com

Singapur: +65 6779 9091  
pa-info@sg.pepperl-fuchs.com

## Typenschlüssel

10	Scharniere
HX	keine Scharniere
HL	Scharniere links
HR	Scharniere rechts
11	Riegel für Vorhängeschloß
	kein Riegel
H	Riegel gegenüber der Scharniere