



Encoder absoluto monovuelta PSS58

- Carcasa industrial estándar de Ø58 mm
- PROFIBUS-Interface
- 16 Bit Unavuelta
- Transferencia de velocidad
- Funciones ampliadas de escalado
- Interruptores programables
- Modo comisionado
- Eje hueco insertable



Función

Esta serie de encoders PROFIBUS se basa en la moderna tecnología de alta velocidad de muestreo por monovuelta. El encoder absoluto se corresponde con el perfil PROFIBUS para encoders n.º 3.062. El dispositivo es compatible con las clases 1 y 2. Para su uso con la clase 1, están disponibles los bytes 1-16 de los datos de posición y de diagnóstico. Además, se puede seleccionar la dirección del código hacia la derecha ascendente (rotación en el sentido de las agujas del reloj, dirección del código ascendente) o descendente (rotación en el sentido de las agujas del reloj, dirección del código descendente). Si el encoder funciona conforme a la clase 2, hay otras funciones adicionales además de las de la clase 1. Entre ellas, el escalado de resolución por revolución y la resolución total, así como las funciones de preajuste. Además, es compatible con la generación de informes de diagnóstico avanzados. De igual forma, el encoder ofrece otras funciones, tales como la transferencia de velocidad, funciones de ajuste adicionales, interruptores de límite programables y un modo de puesta en marcha. La cubierta de conexión extraíble está equipada con un interruptor deslizante que sirve para ajustar el resistor terminal y unos interruptores giratorios que sirven para ajustar la dirección. Gracias a estos interruptores, puede asignar al encoder una dirección fija y una terminación de bus. El encoder absoluto se monta directamente en el eje de la aplicación, sin ningún acoplamiento. Un bloqueo impide que el encoder absoluto gire.

Dimensiones

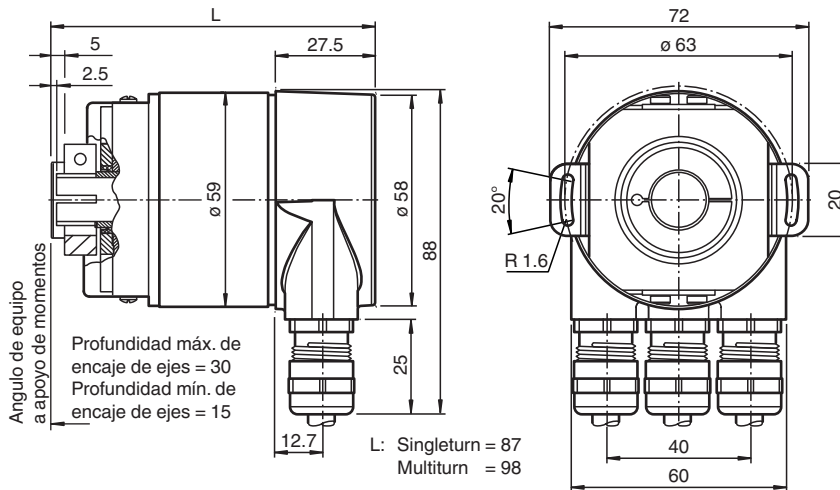

Datos técnicos

Datos generales

Modo de detección	Exploración fotoeléctrico
Tipo de dispositivo	Encoder absoluto monovuelta

Datos eléctricos

Tensión de trabajo	U_B	10 ... 30 V CC
Corriente en vacío	I_0	máx. 230 mA a 10 V CC max. 100 mA a 24 V CC

Fecha de publicación: 2023-02-14 Fecha de edición: 2023-02-14 : t49154_spa.pdf

Consulte "Notas generales sobre la información de los productos de Pepperl+Fuchs".

Pepperl+Fuchs Group
www.pepperl-fuchs.com

EE. UU.: +1 330 486 0001
fa-info@us.pepperl-fuchs.com

Alemania: +49 621 776 1111
fa-info@de.pepperl-fuchs.com



Singapur: +65 6779 9091
fa-info@sg.pepperl-fuchs.com

PEPPERL+FUCHS



Datos técnicos

Consumo de potencia	P_0	máx. 2,5 W
Linealidad		± 2 LSB a 16 Bit, ± 1 LSB a 13 Bit, $\pm 0,5$ LSB a 12 Bit
Código de salida		Código binario
Desarrollo del código (dirección de contaje)		programable, cw ascendente (rotación en el sentido de las agujas del reloj con código ascendente) cw descendente (rotación en el sentido de las agujas del reloj con código descendente)
Interfaz		
Tipo de Interfaz		PROFIBUS
Resolución		
Monovuelta		hasta 16 Bit
Resolución total		hasta 16 Bit
Cuadencia de la transferencia		0,0096 ... 12 MBit/s
Conformidad con la normativa		perfil PNO 3.062, RS-485
Conexión		
Compartimento de terminales		en cubierta movable
Conformidad con la normativa		
Grado de protección		DIN EN 60529, IP65 IP66 (con anillo de retención)
Control climático		DIN EN 60068-2-30 , sin aturdimiento
Aviso de perturbación		EN 61000-6-4:2007
Resistencia a la perturbación		EN 61000-6-2:2005
Resistencia a choques		DIN EN 60068-2-27, 100 g, 6 ms
Resistencia a las vibraciones		DIN EN 60068-2-6, 10 g, 10 ... 2000 Hz
Autorizaciones y Certificados		
Autorización UL		cULus Listed, General Purpose, Class 2 Power Source
Condiciones ambientales		
Temperatura de trabajo		-40 ... 85 °C (-40 ... 185 °F)
Temperatura de almacenaje		-40 ... 85 °C (-40 ... 185 °F)
Datos mecánicos		
Material		
Combinación 1		Carcasa: Aluminio, recubierto de polvo Brida: Aluminio Onda: Acero inoxidable
Combinación 2 (Inox)		Carcasa: Acero inoxidable Brida: Acero inoxidable Onda: Acero inoxidable
Masa		aprox. 550 g (combinación 1) aprox. 1100 g (combinación 2)
Velocidad de rotación		máx. 12000 min ⁻¹
Momento de inercia		30 gcm ²
Momento de arranque		≤ 3 Ncm (Versión sin anillo-retén)
Momento de apriete de los tornillos de fijación		máx. 1,8 Nm
Carga sobre el eje		
Desplazamiento angular		$\pm 0,9^\circ$
Desplazamiento axial		estático: $\pm 0,3$ mm, dinámico: $\pm 0,1$ mm
Distancia radial		estático: $\pm 0,5$ mm, dinámico: $\pm 0,2$ mm

Accesorios

	AH 58-B1CA-2BW	Cubierta de conexión
	ACC-PACK-ABS-_S_58 ø15	Juego de accesorios para encoder giratorio absoluto con Ø 58 y eje semihueco de 15 mm

Accesorios

	ACC-PACK-ABS-_S_58 ø14	Juego de accesorios para encoder giratorio absoluto con Ø 58 y eje semihueco de 14 mm
	ACC-PACK-ABS-_S_58 ø12	Juego de accesorios para encoder giratorio absoluto con Ø 58 y eje semihueco de 12 mm
	ACC-PACK-ABS-_S_58 ø10	Juego de accesorios para encoder giratorio absoluto con Ø 58 y eje semihueco de 10 mm

Conexión

Terminal	Explicación
⊥	Conexión a tierra para alimentación
B (izq.)	Línea de datos B (pareja 1), Entrada Bus
A (izq.)	Línea de datos A (pareja 1), Entrada Bus
(-)	0 V
(+)	10 V ... 30 V
B (dch.)	Línea de datos B (pareja 2), Salida Bus
A (dch.)	Línea de datos A (pareja 2), Salida Bus
(-)	0 V
(+)	10 V ... 30 V
La alimentación sólo debe conectarse una vez (indep. del terminal). La continuidad del bus está desacoplada cuando la resistencia terminal esta on.	

La disposición de los terminales se presenta en la sección de puesta en marcha.

Configuración

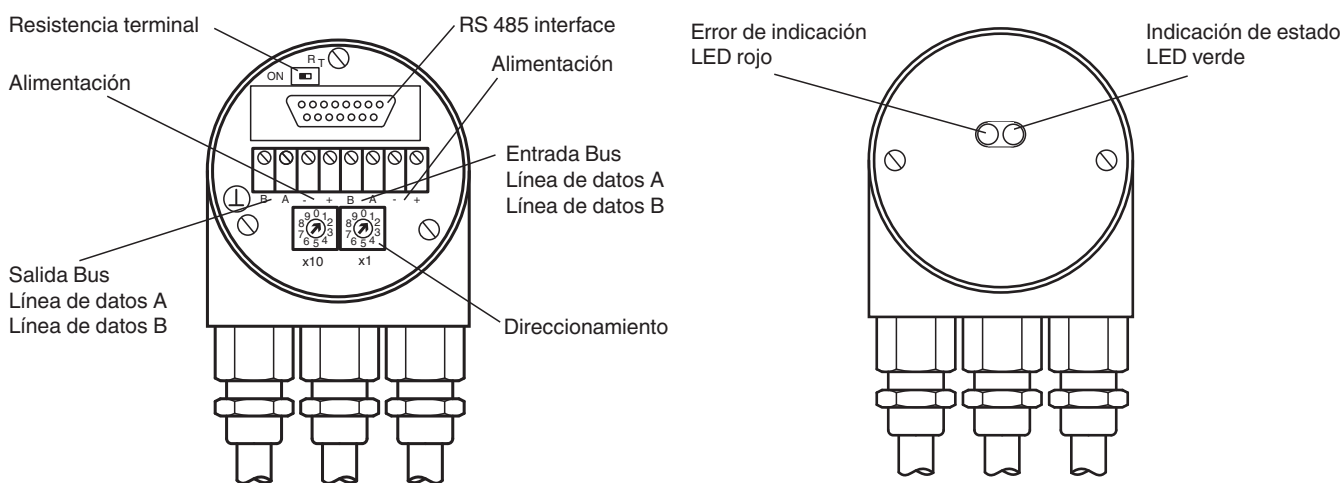

Ajuste de la dirección

La dirección del equipo puede ser ajustada con los interruptores del encoder. Se puede definir la misma entre 1 y 99 y sólo una vez.

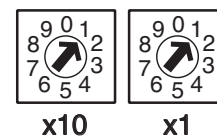

Ajuste de la resistencia terminal

La resistencia terminal RT (220 Ω) puede ser conectada con el interruptor:

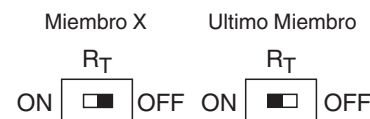

Indicadores LED

LED rojo	LED verde	Significado
apagado	apagado	No hay tensión de alimentación
encendid o	encendido	Encoder preparado, no se han recibido datos de configuración. Posibles motivos: - configuración de dirección incorrecta - cableado del bus incorrecto
encendid o	parpadeo	Error de configuración o de establecimiento de parámetros. El encoder recibe datos inherentes o de una longitud incorrecta. Posibles motivos: - la resolución configurada del encoder supera la máxima permitida
parpadeo	encendido	Encoder preparado, fallo de comunicación con la unidad maestra (por ejemplo, configuración de dirección incorrecta)
encendid o	apagado	Se ha superado el tiempo máximo de espera de datos (> 40 s). (por ejemplo, interrupción de las líneas de datos)
apagado	encendido	Funcionamiento normal, modo de intercambio de datos
apagado	parpadeo	Modo de instalación en el modo de intercambio de datos.

Fecha de publicación: 2023-02-14 Fecha de edición: 2023-02-14 : 149154_spa.pdf

Principio de función

Principio de la transmisión de datos

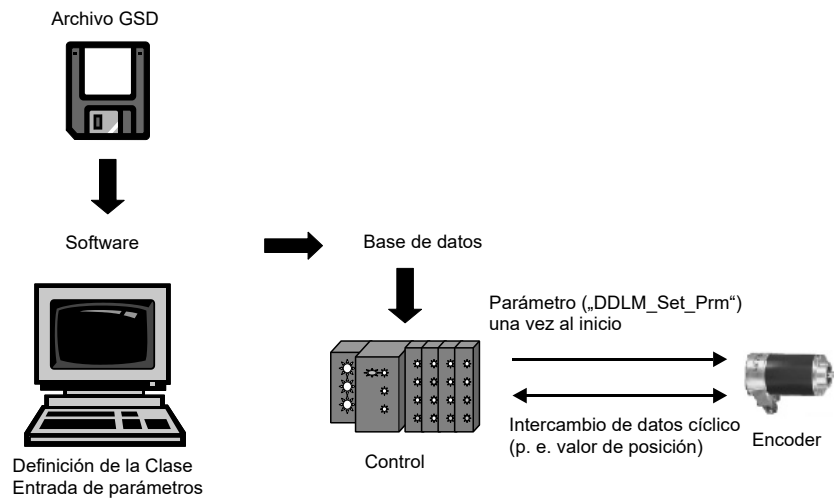

Parametrización

Tabla de parámetros del encoder P+F Clase 2.1 y Clase 2.2

Número Octeto (Byte)	Parámetro	Número Bit
1 ... 8	Parámetros estándar PROFIBUS	
9	Dirección de rotación	0
	Funcionalidad Clase 2	1
	Diagnóstico de comisionado	2
	Función de escala	3
	Reservada	4
	Reservada	5
	Activación de los parámetros específicos del fabricante (Octeto 26)	6
	Reservada	7
10 ... 13	Etapas deseadas de medida (referencia: Octeto 26, Bit 0 y 1)	
14 ... 17	Resolución total	
18 ... 25	Reservada	
26	Referencia para etapas deseadas de medida	0
		1
	Activación del modo comisionado	2
	Diagnóstico reducido	3
	Reservada	4
	Activación del interruptor de software inferior	5
	Activación del interruptor de software superior	6
	Activación de parámetros desde el Octeto 27	7
27 ... 30	Interruptor límite inferior	
31 ... 34	Interruptor límite superior	
35 ... 38	Etapas de medida físicas	
39	Reservada	0
	Tipo de encoder (monovuelta o multivuelta)	1
	Reservada	2
	Reservada	3
	Selección de la unidad para transferencia de velocidad	4
		5
	Reservada	6
	Reservada	7

Código de tipo

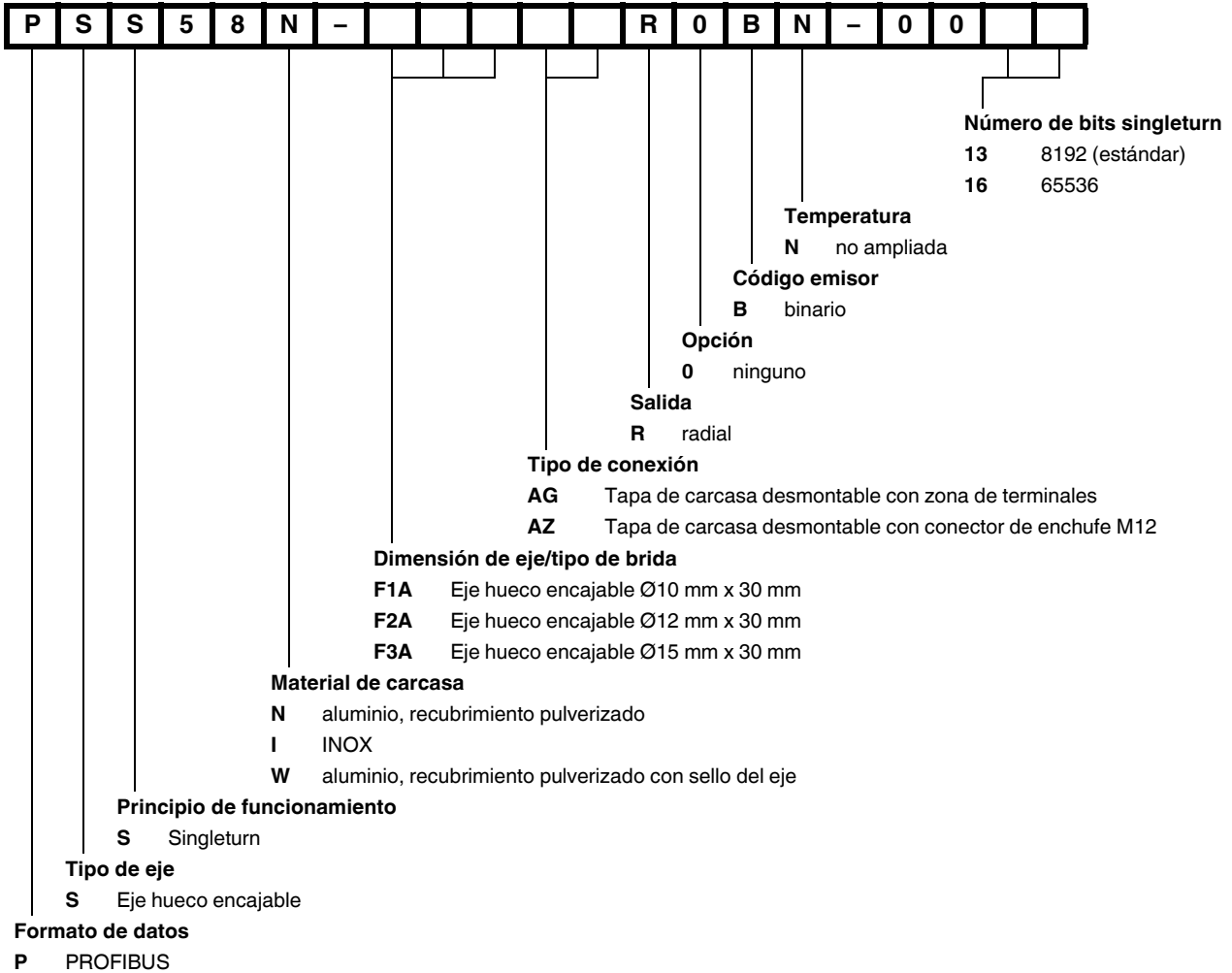

Fecha de publicación: 2023-02-14 Fecha de edición: 2023-02-14 : 149154_spa.pdf